



**ZUFÜHR-SYSTEME**

# **STUFENFÖRDERER**

**Präzise – Vielseitig – Teileschonend**

# STUFENFÖRDERER

## STIWA MECHATRONISCHE SYSTEME – IHR PLUG & WORK PARTNER FÜR OPTIMIERTE PRODUKTION

Als führender Hersteller in der Automatisierungstechnik ermöglichen wir mit unseren Produkten, Projekten und Dienstleistungen seit vielen Jahren optimierte Technologieintegrationen mit bestmöglicher Gesamtwirkung. Durch das gezielte Zusammenwirken von Mechanik, Software und Elektronik erzielen wir Produktionslösungen, die

größtmögliche Flexibilität, Standardisierung und Sicherheit gewährleisten. Unser Ansatz lautet dabei „kooperativ wachsen“ – wir begleiten unsere Kunden entlang ihrer gesamten Wertschöpfungskette. Ob Zuführ-, Handling-, Prozess- oder Automationsysteme: STIWA ist Ihr Partner für mechatronische Sonderlösungen!

## STUFENFÖRDER-SYSTEME

Ver- und Entsorgungsprozesse gehören in der industriellen Fertigung zu den grundlegenden Bestandteilen moderner Produktions- und Automatisierungssysteme.

Die STIWA-Stufenfördersysteme gewährleisten einen schonenden Teiletransport für moderne Montageeinheiten mit entsprechend geringen Taktzeiten.

## MECHANISCHER AUFBAU

Zwei sich gegenläufig bewegende Stufen fördern aus einem Vorratsbunker eine durch die Stufenbreite definierte Teilmenge des Schüttgutes nach oben. Die Stufen und die Seitenwände des Stufenförderers bestehen aus rost- und säurebeständigem Stahl.

Durch den regelbaren, robusten Antrieb wird eine variable Förderleistung ermöglicht. Funktionsbedingt sind diese Fördereinrichtungen sehr leise und können optimal in Fertigungslinien mit Handarbeitsplätzen kombiniert werden.

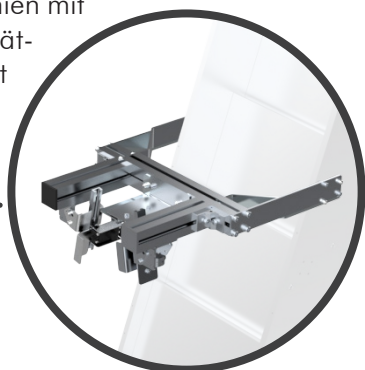

○ optional Füllstandsensor

1. Stufenförderer
2. Dosierbunker
3. Rücktransport
4. KLT-Behälter Entleereinrichtung

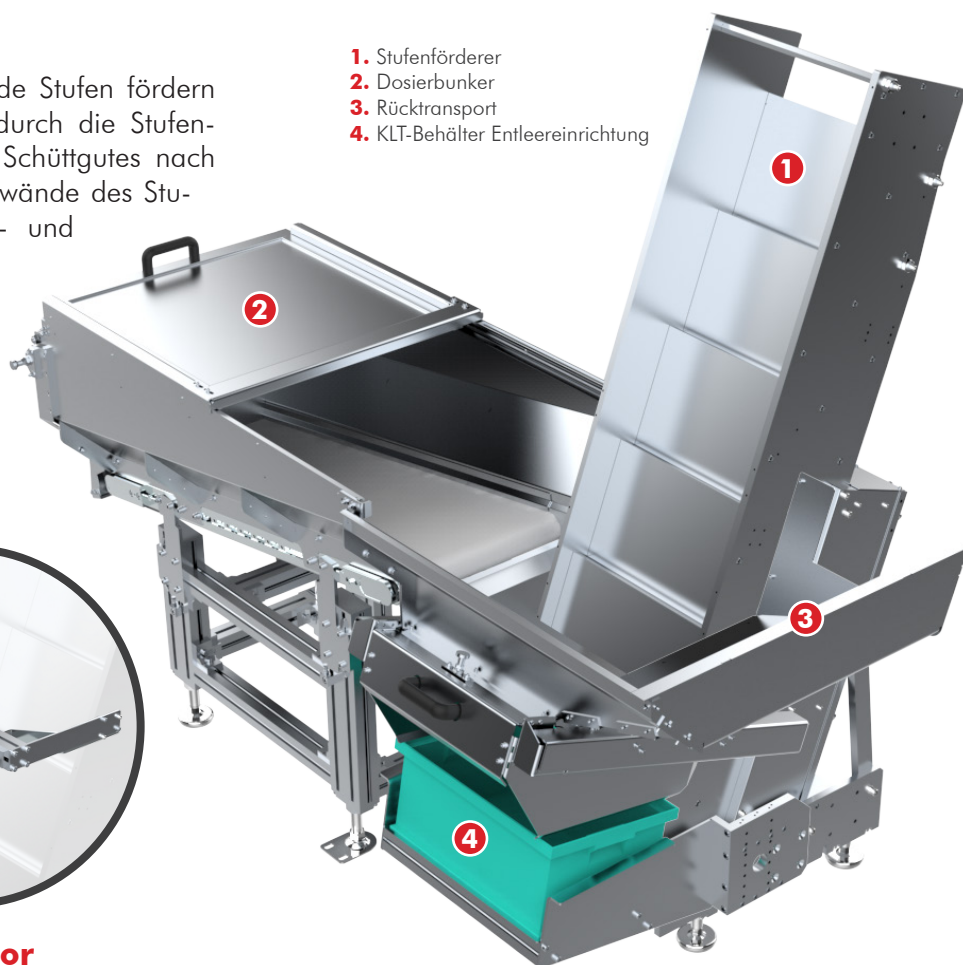

## IHR NUTZEN

Der STIWA-Stufenförderer ist die ideale Komponente um Zuführteile gut vordosiert aus einem Schüttgutbunker, einer Transport-, Vereinzelungs- oder Orientierungseinrichtung bereitzustellen. Durch die geringe Durchmischung werden auch kritische Teile mit Beschichtungen oder Lackierungen schonend aus dem Vorratsbunker hochtransportiert.

- » Gut geeignet für flache Teile, da die präzise Mechanik (Spaltmaß < 0,5 mm zwischen den einzelnen Stufen) ein Einklemmen vermeidet.
- » Eine spezielle Konstruktion der Führungen sorgt für eine nahezu verschleißfreie Bewegung der Stufen.
- » Vor allem bei rotationssymmetrischen Bauteilen findet im Stufenförderer eine Vororientierung und Vereinzelung der Bauteile statt.
- » Durch den Stufenhochtransport ist eine Entwirrfunktion gegeben.

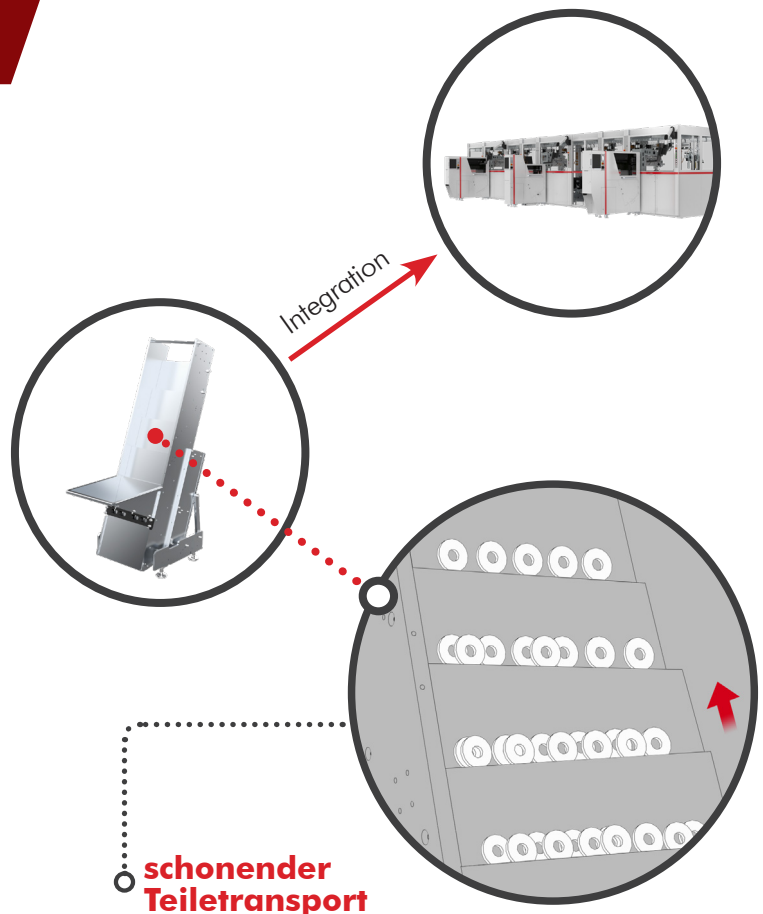
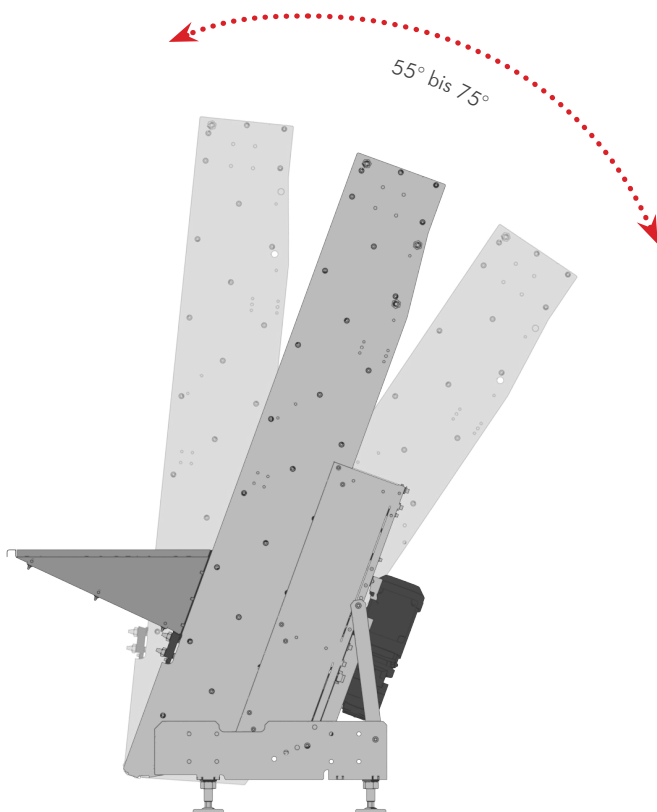

## FUNKTIONEN & WIRKUNG

### Schonender Teiletransport

- » Mit wählbaren Stufenbreiten und justierbarem Neigungswinkel wird mit der entsprechenden Stufenanzahl eine variable Auslaufhöhe ermöglicht. Dies stellt einen universellen Einsatz sicher.

### Ergonomie

- » Geringe Vibrations- und Geräuschentwicklung
- » Einfaches Befüllen aus KLT-Behältern

### Qualität

- » Die hochwertige Bauweise gewährleistet einen geringen Wartungsaufwand



» STIWA-Stufenförderer sind optional bis zur kompletten Zuführlösung ausbaubar!

## OPTIONALES ZUBEHÖR

- » Dosierbunker zur Bevorratung großer Schüttgutmengen
- » Füllstandsabfrage
- » Transportrollen und Befestigungswinkel
- » Rückföhrbänder

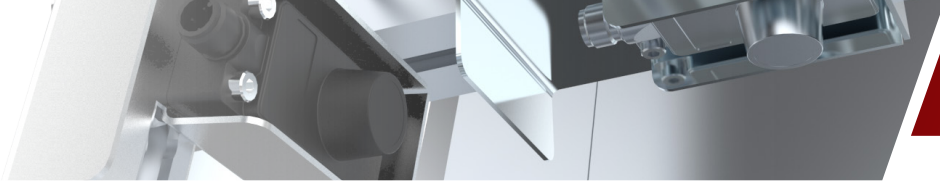

## TECHNISCHE DATEN

Stufenförderer	C 8107
Gerätebreite	577 mm (ohne Bunkertrichter)
Gerätetiefe	800 mm
Gerätehöhe	1660 mm
Eigengewicht	260 kg
Neigungswinkel	Standard 70 ° (55 °, 60 °, 65 ° und 75 °)
Stufenanzahl	von 6, 8 bis 10
Stufentiefe erste Stufe	30 (50) mm (andere Breiten auf Anfrage)
Stufentiefe	20 (30) mm (andere Breiten auf Anfrage)
Stufenbreite	400 mm (andere Breiten auf Anfrage)
Stufenhub	200 mm / 225 mm / 245 mm
Geschwindigkeit Hübe (zwei Getriebevarianten)	0-278 und 0-427 mm/sek
Auslaufhöhe	940 mm bis 1558 mm (abhängig von Stufenanzahl und Neigungswinkel)
Trichterhöhe	675 mm
Geräuschemission	teileabhängig
Spannungsbereich	230 V AC +/- 5% 50Hz Sternschaltung / 400 V AC +/- 5% 50Hz Dreieckschaltung
Schnittstelle	Optional über Digitale I/O's auf Frequenzumrichter / EtherCAT

## COMPLETELY INTEGRATED – darunter verstehen wir:

- » Flexible Plug & Work Lösungen – zugeschnitten auf Ihre Bedürfnisse
- » Die Beherrschung des IIoT (Industrial Internet of Things): Optimierte Technologie- und Systemintegrationen durch langjährige Erfahrung in der Herstellung und Vernetzung von Automationsanlagen
- » Sichere Prozesse bei bestmöglicher Gesamtwirkung und geringstem Gesamtkosten
- » Adaptive Produktion, die auf Grund der Vorprozesse in die Folgeprozesse situativ eingreifen kann
- » Umfassende Standardisierung – hohe Skalierbarkeit



### Ihr Ansprechpartner

STIWA Automation GmbH  
Verkauf Mechatronische Systeme  
Ing. Andreas Hirsch, MBA, BA  
Salzburger Straße 52  
4800 Attnang-Puchheim

Tel.: +43 7674 603 - 8377  
Fax: +43 7674 603 - 214  
Mobil: +43 664 80 80 33 77  
andreas.hirsch@stiwa.com  
www.stiwa.com